

COHIMAR

- Carstick



CATÁLOGO



Carstick® es un nuevo concepto que asocia un cartucho **monobloque LF 3000** a una funda específica de protección y de distribución.

En caso de un uso repetitivo o de cantidades importantes, ofrece una solución adecuada para el equipamiento – automatizado, semi-automático o manual – de los componentes neumáticos.

Principales ventajas :

- **reducción del tiempo de montaje, con toda seguridad**
 - junta de estanqueidad **pre-engrasada** y protegida
 - **pre-centrado** del cartucho superior en la mitad de su altura en el alojamiento de implantación
 - protección del producto contra cualquier impureza, desde su fabricación hasta su colocación
- **prestaciones técnicas del LF 3000 :**
 - estanqueidad automática, caudal óptimo, resistencia al vacío
- **espacio entre-ejes reducido y optimizado**
- **adaptado para una colocación automatizada**
 - garantiza en el momento del montaje una buena orientación del producto
 - posibilidad de implantación combinada con la distribución

especificaciones técnicas

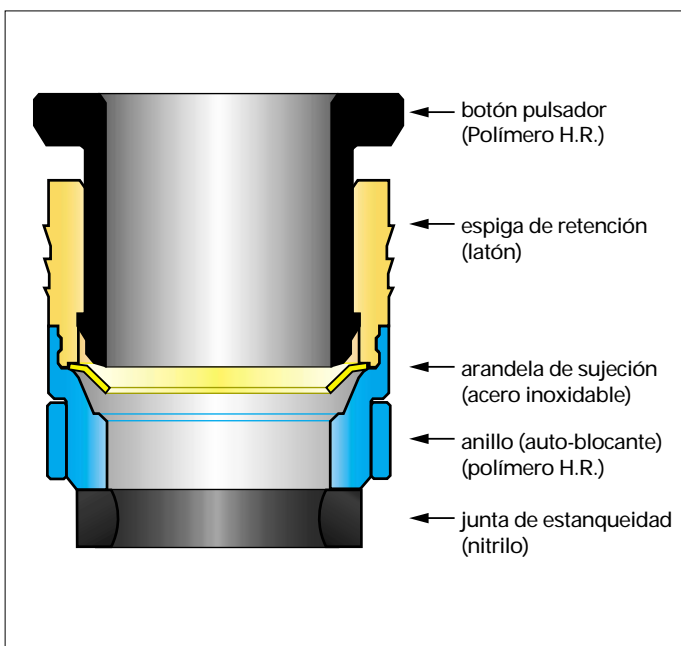

La concepción del cartucho Carstick® permite su conexión con los tubos Poliamida semi-rígidos y poliuretano flexible Legris.

fluido utilizable	aire comprimido			
presión de servicio	20 bar máximo			
temperatura de utilización	- 20° a + 80°C			
resistencia al vacío	vacío de 755 mm Hg (99 % de vacío)			
fuerza de acoplamiento (F)	Ø para alojamiento en			
	del tubo	Poliamida	Aluminio	Latón
	4 mm	300 daN	300 daN	300 daN
	6 mm	300 daN	300 daN	300 daN
	8 mm	300 daN	350 daN	300 daN
	10 mm	300 daN	300 daN	300 daN
	12 mm	400 daN	400 daN	400 daN

Legris propone variantes al modelo Carstick presentado en este catálogo. Principalmente :

- con otros tipos de juntas (EPDM, FKM ...)
- con otros materiales (espiga de acero inoxidable ...)

No duden en consultarnos

carstick® : implantación

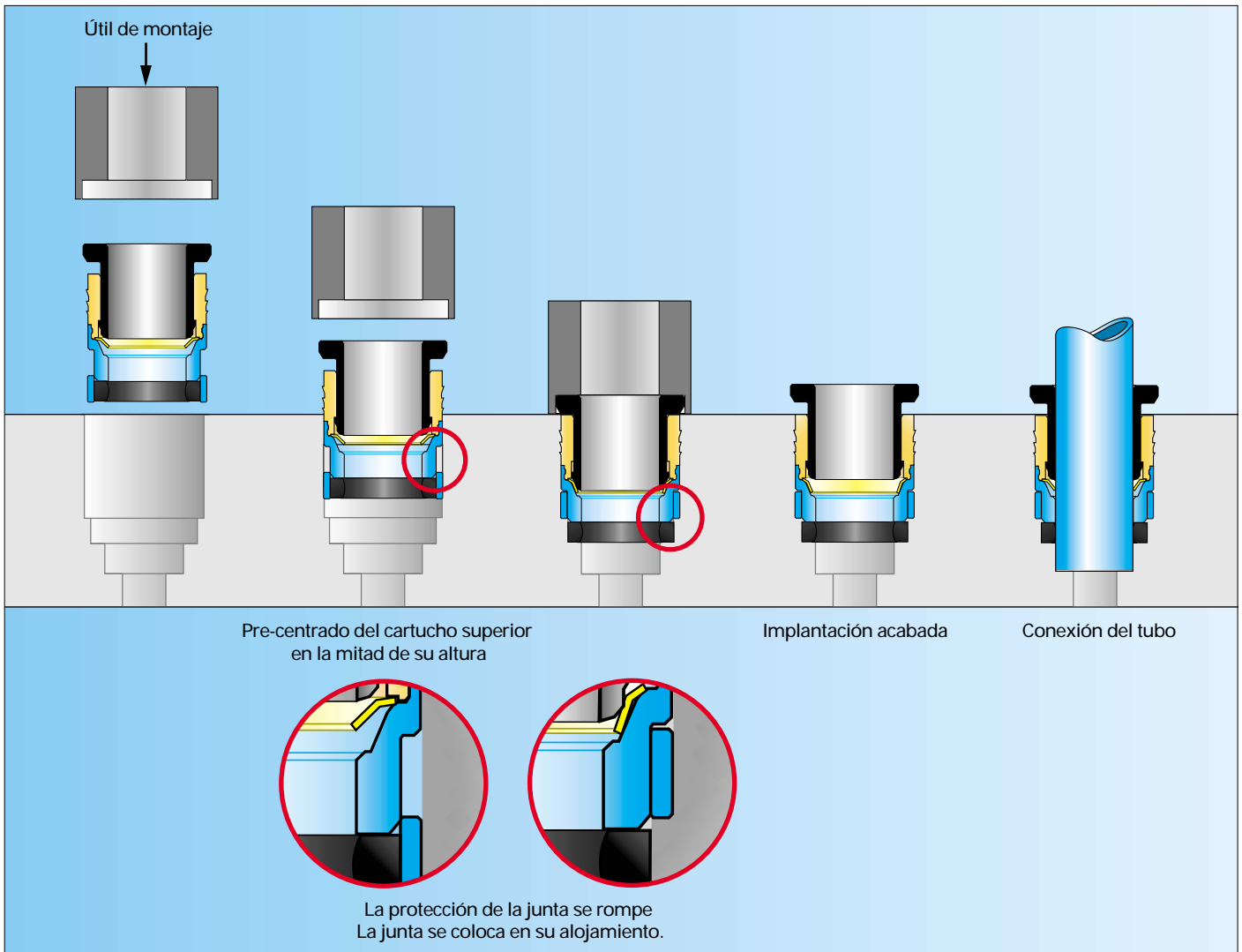

cartucho

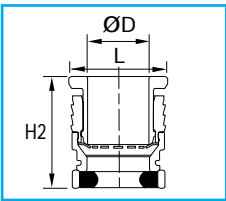

ØD	L	H2
4	8,1	10
6	10,1	11,5
8	13	15
10	15,5	17
12	19,5	19,5

alojamiento

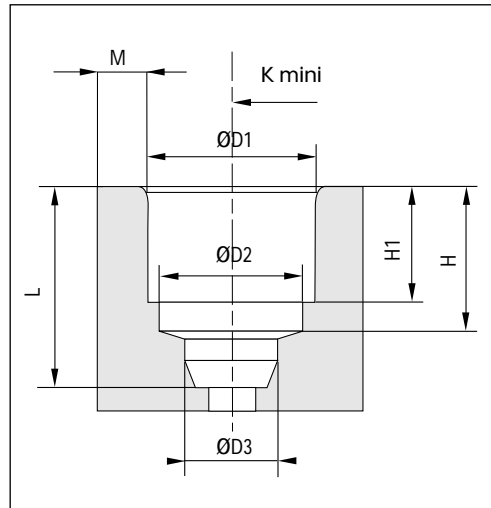

ØD	ØD3	H	H1	L
4	4,1	8,15	6	10
6	6,1	9,65	7,5	12
8	8,15	12,45	9,9	15,5
10	10,15	14,35	11,7	19
12	12,17	16,75	13,9	22

Alojamiento Poliamida					Alojamiento Aluminio				Alojamiento Latón			
ØD	ØD1	ØD2	K	M	ØD1	ØD2	K	M	ØD1	ØD2	K	M
4	8,25	7,05	9,8	1,5	8,25	7,05	11,5	3	8,25	7,05	10,25	2
6	10,2	9,15	12,2	2	10,3	9,15	13,5	3	10,25	9,1	12,25	2
8	12,15	10,85	14,2	2	12,2	10,85	15,2	3	12,2	10,85	14,25	2
10	14,8	13,2	16,8	2	15,05	13,2	17,1	2	15,05	13,2	17,1	2
12	17,5	15,5	20	2,5	17,5	15,5	20	2,5	17,65	15,5	20	2,5

Sírvanse consultarnos para conseguir el plano detallado necesario para la mecanización de los alojamientos.

3100 funda carstick®

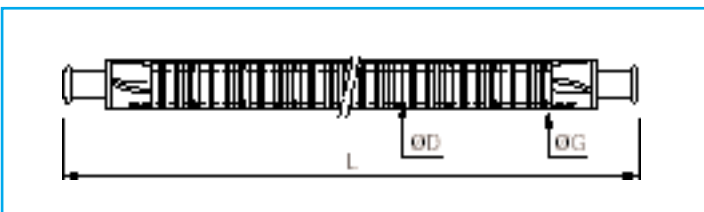

ØD cartucho	G	L	
4	3100 04 00	10,3	554
6	3100 06 00	14,5	629
8	3100 08 00	15,25	794
10	3100 10 00	19,5	930
12	3100 12 00	21,3	1038

50 cartuchos en cada funda Carstick®

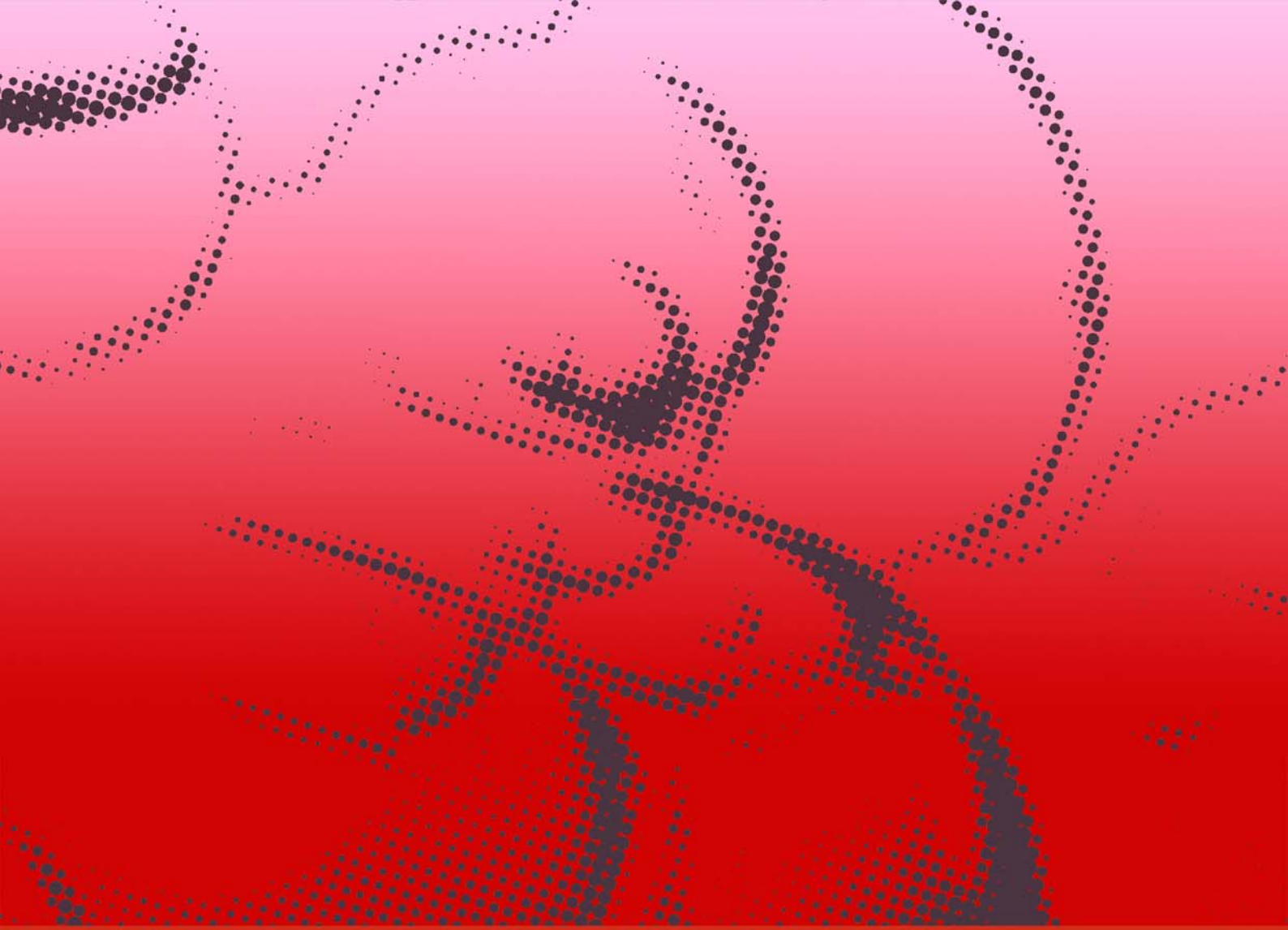

COHIMAR

www.cohimar.com

COHIMAR HIDRÁULICA NEUMÁTICA, S.L.

Polígono Industrial Molí dels Frares

Calle A, 33-35 • 08620 Sant Vicenç dels Horts

Barcelona • Spain

T. +34 93 656 45 76

F. +34 93 656 46 31

cohimar@cohimar.com