

**COHIMAR**

- Válvulas de purga

**CATÁLOGO**

# Válvula de purga rápida metálica



## Aumente la eficacia de sus circuitos neumáticos

- Reducción del tiempo de ciclo del cilindro :
  - Aumento de la velocidad de retorno del cilindro con escape de aire directamente a la atmósfera.
- Productos compactos, fáciles de implantar :
  - 2 modelos de válvulas de purga (en codo y en línea) disponibles, que ofrecen diferentes posibilidades de montaje.
  - Tienen en cuenta sus limitaciones de espacio.
  - Optimización del tiempo de montaje.
- Prestaciones técnicas adaptadas a todas las necesidades :
  - Excelente capacidad de escape.
  - Silenciador integrado en determinados modelos.
  - Productos que aúnan solidez y ligereza.
- Una gama completa que abarca todos los usos :  
Ofrecemos 3 versiones de válvulas de purga rápida :
  - Una válvula de purga rápida en codo roscada.
  - Una válvula de purga rápida en línea roscada con silenciador de escape integrado.
  - Una válvula de purga rápida en línea con un racor instantáneo junto al distribuidor y silenciador de escape integrado.



► **7970 racor de purga rápida en codo**  
rosca hembra, BSP cilíndrica y métrica

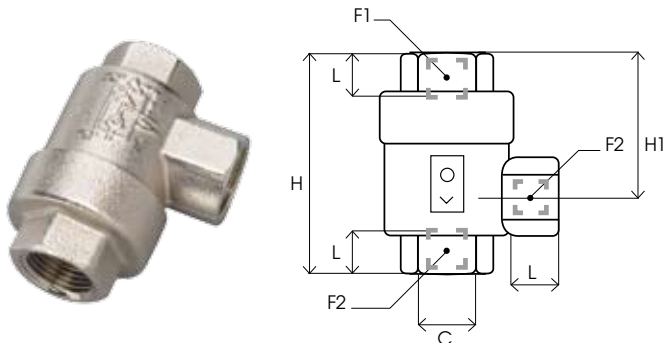
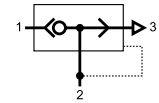

C		F1 (mm)	F2 (mm)	H (mm)	H1 (mm)	L (mm)
M5	7970 19 19	10	10	24,8	15,6	4
G1/8	7970 10 10	14	14	42	28	8
G1/4	7970 13 13	19	19	53	34,5	11
G3/8	7970 17 17	21	21	58	36	12
G1/2	7970 21 21	26	26	71	44	14
G3/4	7970 27 27	32	32	86	52	18
G1"	7970 34 34	38	38	94	56	19

Nota: este producto existe también en versión NPT (referencia 7982)

**Condiciones de utilización :**

- Fluido vehiculado: aire comprimido
- Presión de servicio: 0,7 a 10 bar
- Temperatura de utilización: -20 °C a +70 °C

**Materiales :**

- Cuerpo: latón niquelado
- Elemento de estanqueidad: elastómero de poliuretano de 1/8 a 1" (NBR para la M5)

► **7971 racor de purga rápida en línea**  
con rosca, macho BSP cónica/hembra BSP cilíndrica

► **7972 racor de purga rápida en línea**  
con rosca, macho BSP cónica/instantáneo

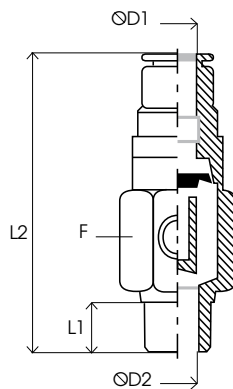

ØD1	ØD2		F (mm)	L1 (mm)	L2 (mm)
G1/4	R 1/4	7971 13 13	18	11	49
G3/8	R 3/8	7971 17 17	27	11,5	56
G1/2	R 1/2	7971 21 21	34	14	70
8	R 1/4	7972 08 13	18	11	51
10	R 3/8	7972 10 17	27	11,5	63
12	R 1/2	7972 12 21	34	14	73

Nota: estos productos existen también en versión NPT (referencias 7973 y 7972).

**Condiciones de utilización :**

- Fluido vehiculado: aire filtrado y lubricado
- Presión de servicio: 2 a 10 bar
- Temperatura de utilización: -20 °C a +70 °C

**Materiales :**

- Cuerpo: aluminio anodizado
- Junta de labio: elastómero de poliuretano

► **Accesorios de la válvula de purga en codo :**

**Silenciador**

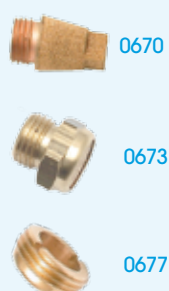

- Disponibles en versión BSP cilíndrica



- Disponibles en versiones métrica y BSP cilíndrica

**Uniones roscadas**



- 0151
  - Unión roscada doble orientable con arandela de doble material y junta de nitrilo
- 0121
  - Disponibles en versión BSP cónica

Descubra toda la oferta de racores con funciones neumáticas en nuestro catálogo general o en nuestra web :

[www.legris.com](http://www.legris.com)



**COHIMAR**  
↪ [www.cohimar.com](http://www.cohimar.com)

**COHIMAR HIDRÀULICA NEUMÀTICA, S.L.**

Polígono Industrial Molí dels Frares  
Calle A, 33-35 · 08620 Sant Vicenç dels Horts  
Barcelona · Spain  
T. +34 93 656 45 76  
F. +34 93 656 46 31  
[cohimar@cohimar.com](mailto:cohimar@cohimar.com)